

DONNA
MONO CILINDRO DONNA
LB4TS



MONO CILINDRO DONNA

LB4TS

4 GRUPPI GUIDAFILI
Guidafili a comando
elettro-pneumatico

GRUPPO ALZA BORDO
A sistema pneumatico



**4 GRUPPI
FORMAZIONE MAGLIA**
Gruppi fissi con comando
pneumatico quote

**4 DISPOSITIVI DI
SELEZIONE**
Sistema a selezione
elettro-pneumatica

lonati

LB

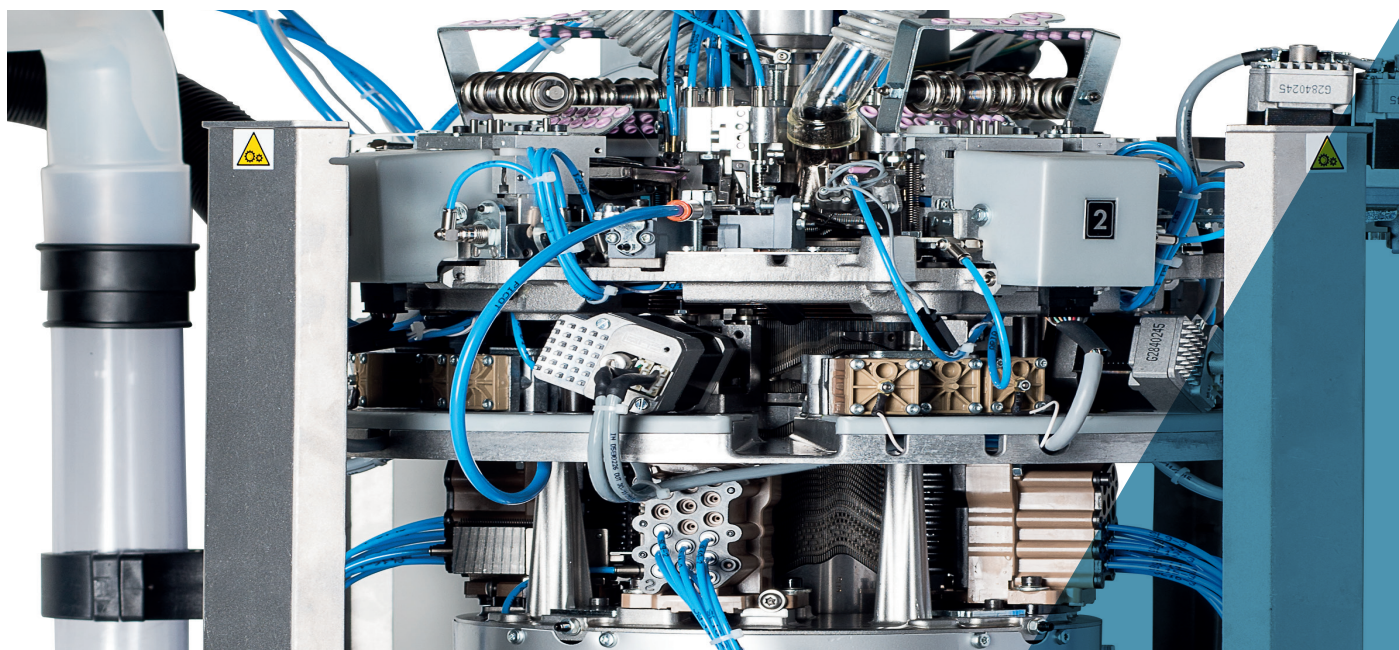

Le immagini contenute nel presente depliant hanno natura indicativa e non vincolante.

MONO CILINDRO DONNA LB4TS

Macchina mono cilindro elettropneumatica a 4 cadute per la produzione di collant o pantacollant in maglia liscia e/o spugna e/o fibre naturali, reti 1x1 e 3x1 fisse su 4 cadute e T-Band, vanisè lycra ricoperto, vanisè 4 cadute, segni taglia, selezioni pneumatiche su tutte le cadute. Bordo uncino singolo. Dispositivo elettronico per il mantenimento della taglia ad ogni temperatura macchina.

- Macchina mono cilindro a 4 alimentazioni
- Gruppo bocchetta a 6 pinze
- Quantità totale dei guidafili 24
- Coperchio platine a 2 motori
- Movimento delle 4 camme formazione maglia a comando pneumatico
- Quattro gruppi di selezione pneumatica alle alimentazioni 1 - 2 - 3 - 4 per le reti

DIMENSIONI MACCHINA



Base: 60 + porta rocche 130 cm
Profondità: 60 cm + porta rocche 130 cm
Altezza: 136 cm + porta rocche 250 cm

PESO MACCHINA



Macchina: ca. 225 Kg
Porta rocche: ca. 28 Kg

CERTIFICAZIONE



Green
Label

MONO CILINDRO DONNA

LB4TS

CARATTERISTICHE TECNICHE

MODELLO	CILINDRI Ø	FINEZZA	SPESSORE AGO
LB4TS (paletta ago mm. 8,7)	4"	24	0.41 mm

I dati che precedono sono indicativi e non vincolanti.

EQUIPAGGIAMENTO DI BASE

- ➔ Impalcatura "cotone a 42 rocche;
- ➔ Campana espulsione calza;
- ➔ Filtro per raccolta ritagli del filo;
- ➔ Valvola parzializzatrice comandata con motore passo passo;
- ➔ Antitwist con tubo rotante o fisso;
- ➔ 8 sensori per controllo filo;
- ➔ Dispositivo meccanico del tramato su alimentazioni 1 e 3;
- ➔ Movimento guidafile vanisè radiale pneumatico;

SISTEMI OPZIONALI

- Dream o dream one per distendere la calza nell'espulsione
- Ventola di aspirazione da 2,2 Kw
- Scheda ethernet per il collegamento al sistema di raccolta dati, Nautilus by Dinema
- Dispositivo alimentatore filo YOYO, numero massimo 12
- Dispositivo alimentatore medicale o elastomero nudo PLUS Dinema, numero massimo 4
- Sensori per controllo filo: fino a un massimo totale di 24
- Movimento delle 4 camme formazione maglia motorizzato
- Movimento guidafile vanisè radiale motorizzato
- Kit dispositivi svolgitori filo LGL massimo 8

FILATI UTILIZZABILI

La macchina è atta all'utilizzo dei seguenti tipi di filato

- Cotone
- Lana
- Filati in fibre naturali in genere
- Elastomeri (nudi, singola o doppia copertura)
- Filanca
- Nylon

TIPOLOGIE DI MAGLIE OTTENIBILI

La macchina «standard» ha la possibilità di eseguire le seguenti tipologie di maglia

- Spugna
- Maglia liscia
- Reti fisse 1:1, 3:1, 5:1, 7:1, 1:3
- 1:1 per fasce verticali per taglio
- Supp-hose su 2 o 4 alimentazioni
- Vanisè in maglia liscia su 2 o 4 alimentazioni

MONO CILINDRO DONNA

LB4TS

PRESTAZIONI

	CILINDRI Ø 4"
FINEZZA	da 10 a 32
TIPOLOGIA LAVORAZIONE	in lavorazione spugna velocità massima 450 rpm
VELOCITÀ MASSIMA	500 RPM

I dati che precedono sono indicativi e non vincolanti.

AVVERTENZA:

Tutti i valori prescritti, possono richiedere adeguate modifiche di velocità in base alle inclinazioni usate dei triangoli maglia, alle diverse parti meccaniche usate e nei diversi filati usati nell'esecuzione del prodotto. N.B. I dati tecnici contenuti non sono impegnativi e sono variabili a discrezione della Lonati S.p.A

PRESTAZIONI AMMESSE

TABELLA PER L'ASSOCIAZIONE DELLA MASSIMA VELOCITA' AMMESSA NELLE ZONE IN MAGLIA LISCIA RELATIVA ALL' INCLINAZIONE DELLE CAMME FORMAZIONE MAGLIA	
Angolo Inclinazione delle Camme Formazione Maglia	Max Velocità ammessa nelle zone in Maglia Liscia
58°	450

CILINDRI DISPONIBILI	
GG75-0,34 *	400
GG70-0,41	300 - 336 - 352
GG54-0,50	288
GG48-0,60	240 - 208
GG36-0,70	128 - 176

I dati che precedono sono indicativi e non vincolanti.

* Ago SP 0,34 spugna solo con fibre sintetiche.

AVVERTENZA:

Tutti i valori prescritti, per la massime velocità meccaniche ammesse, possono richiedere un'adeguata riduzione (da stabilire in base a specifiche prove funzionali sulla macchina) nei casi in cui sulla macchina stessa vengano utilizzati particolari tipi di filato e/o vengano eseguiti con particolari tipologie di maglia.

Lonati raccomanda aghi

GROZ-BECKERT®

MONO CILINDRO DONNA

LB4TS

RUMOROSITÀ

Livello medio di rumore emesso dalla macchina, comprensivo di aspirazione LeqA = 74dBA

LUBRIFICANTI

Consumo medio per 500/600 dozzine: 1000 grammi - Lonati consiglia: Fuchs Trax 14C - Kluber Tex Sintheso M32 - Esso Eil 0287

GRASSO

Lonati consiglia per guarnizioni, cuscinetti, ecc.: Damping grease Nyogel 774F

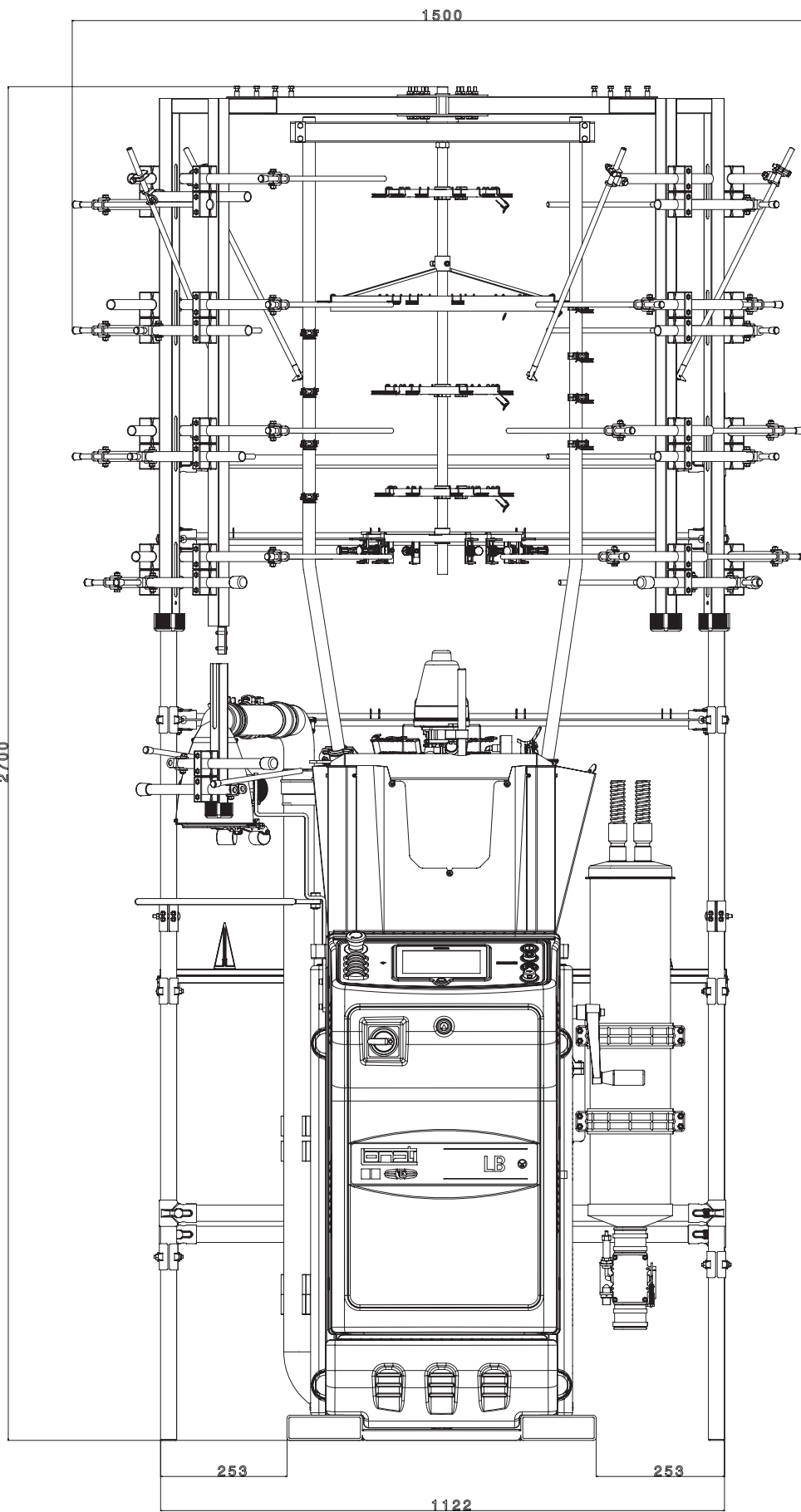

VISTA FRONTALE

Ingombri macchina con impalcatura cotone

AVVERTENZA:

Le immagini possono illustrare anche accessori ed equipaggiamenti a richiesta che non fanno parte della dotazione di serie

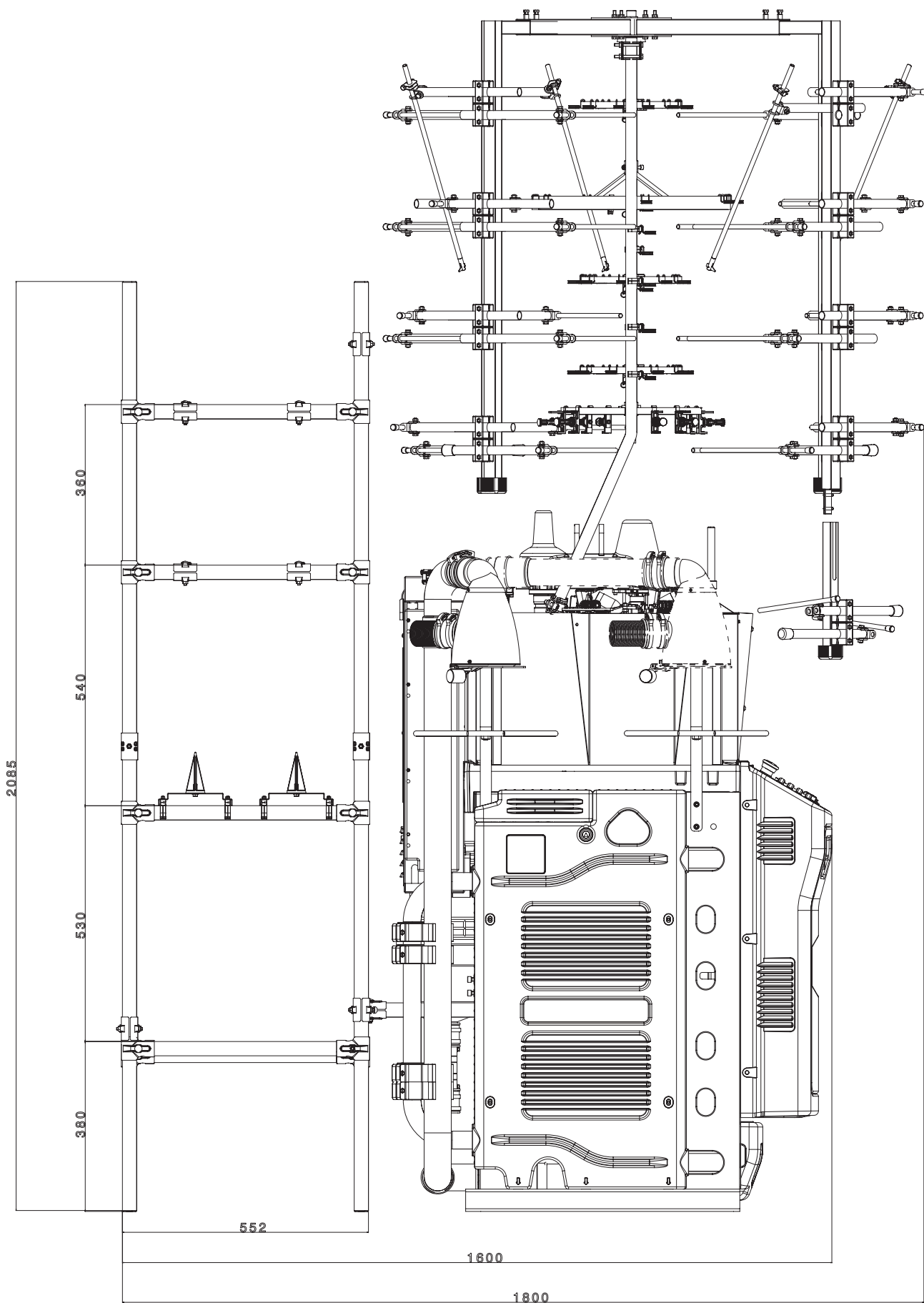

VISTA LATERALE

Ingombri macchina con impalcatura cotone

AVVERTENZA:

Le immagini possono illustrare anche accessori ed equipaggiamenti a richiesta che non fanno parte della dotazione di serie





LONATI SPA
Via Francesco Lonati, 3 | 25124 Brescia (Italy)
Tel. +39 03023901 | Fax +39 030 2310024
C.F.: 01469680175 | P.iva: 02096730961
info@lonati.com - www.lonati.com